

"Ostrzeżenie. Wyłącznie do użytku domowego. Do użytku zewnętrznego."  
"Warning. For domestic use only. For external use only."  
"Avertissement. Uniquement à l'utilisation à domicile. Uniquement à l'utilisation extérieure."

Huśtawka / Swing / Balançoire

# "KOALA"

Instrukcja montażu / użytkowania  
Installation / User's manual  
Instruction de montage / d'utilisation



EAN 5908235352190

Ref. 389411

L 3840 x B 2060 x H 2250 mm



SOBEX Sp. z o.o.  
ul. Poznańska 62 Trzebicz  
66-530 Drezdenko  
www.sobex.com.pl



Safety  
Regular  
Production  
Surveillance

www.tuv.com  
ID 0000035342



PN-EN 71-1,2,3,8,9



**OSTRZEŻENIE!!!** Produkt nieodpowiedni dla dzieci poniżej 36 miesięcy.  
Ryzyko upadku i uderzenia powodującego zranienie użytkownika.  
**WARNING!!!** Product unsuitable for children under 36 months.  
Risk of collapse and impact causing injury to the user.  
**AVERTISSEMENT!!!** Le produit ne convient pas aux enfants de moins de 36 mois.  
Risque de chute et de choc causant des blessures de l'utilisateur.



**(PL)** Rozstawienia huśtawki można dokonywać wyłącznie na powierzchniach płaskich takich jak np. trawnik lub piasek, co najmniej 2m od innych obiektów, takich jak np.: dom, garaż, płot, linka do zawieszania prania, zwisające gałęzie, kable elektryczne, droga wjazdowa itp. Huśtawka nie może być ustawiona na betonie, asfalcie i innej twardej powierzchni. Obszar strefy bezpieczeństwa powinien być pokryty piaskiem, drobnym żwirem lub innymi materiałami łagodzącymi upadek (wysokość swobodnego upadku ≤100 cm). Huśtawkę należy dodatkowo przymocować do podłoża specjalnymi łącznikami, które znajdują się w zestawie montażowym.

**(EN)** The swing can only be installed on flat surfaces such as e.g. grass or sand at least 2 m away from other objects, such as e.g.: house, garage, fence, cord for hanging laundry, overhanging branches, electric cables, entry road, etc. The swing cannot be set on concrete, asphalt or any other hard surface. The security zone area should be covered with sand, fine gravel or other fall cushioning material (free fall height ≤100 cm). The swing should also be additionally fastened to the surface with special connectors, included in the installation kit.

**(FR)** La pose de la balançoire ne peut être effectuée que sur des surfaces plates comme par exemple la pelouse ou le sable à une distance d'au moins 2 mètres d'autres bâtiments, tels que par exemple : la maison, le garage, la clôture, le fil à tendre le linge, des branches d'arbres, des câbles électriques, la rue, etc. La balançoire ne peut pas être posée sur du béton, de l'asphalte ou autre surface dure. La surface de la zone de sécurité doit être recouverte de sable, de petit gravier ou d'autres matériaux adoucissant la chute (hauteur de la chute libre ≤100 cm). La balançoire doit être en plus fixée au sol à l'aide de liens spéciaux qui se trouvent dans le kit de montage.

**(PL) HUŚTAWKA MUSI BYĆ ZAMOCOWANA W SPOSÓB STABILNY!**

**(EN) THE SWING MUST BE INSTALLED IN A STABLE WAY!**

**(FR) LA BALANÇOIRE DOIT ÊTRE FIXÉE DE MANIÈRE STABLE !**

**(PL)** Konstrukcja musi być sprawdzana pod względem możliwych uszkodzeń lub murszenia i butwienia drewna. Zaleca się malowanie drewna kolorowymi impregnatami minimum raz na 3 lata. W trudnych warunkach klimatycznych malowanie należy przeprowadzać częściej. Raz w roku, należy przeprowadzać inspekcję huśtawki sprawdzając stan jej podstawowych części, stabilności oraz wytrzymałości połączeń śrubowych. Siedzisko huśtawki, obejmę, śruby, łączniki oraz inne akcesoria muszą być skontrolowane pod kątem ich zużycia się lub uszkodzenia i wymienione w razie potrzeby. W przypadku stwierdzenia uszkodzeń niemożliwych do naprawienia, należy taką huśtawkę całkowicie wycofać z użytkowania. Wszystkie części metalowe muszą być naoliwione. Dodatkowo należy dokonywać kontroli huśtawki na bieżąco przynajmniej raz na dwa tygodnie.

**(EN)** The structure must be checked in terms of possible damage or wood rotting or decay. It is recommended to paint the wood with color impregnation at least every 3 years. Painting should be carried out more frequently in harsh climatic conditions. The swing should be inspected once a year, checking its basic parts, stability and the endurance of screw connections. The seat, clamps, screws, connectors and other accessories must be inspected in terms of wear and tear or damage, and replaced if necessary. Should you observe any irreparable damage, the swing must be withdrawn from use completely. All metal parts must be oiled. Additionally, current controls of the swing should be carried out at least once every two weeks.

**(FR)** La construction doit être vérifiée du point de vue des endommagements possibles ou du pourrissement et de la putréfaction du bois. Il est conseillé de peindre le bois à l'aide de produits imprégnant au minimum une fois tous les 3 ans. L'activité doit être réalisée plus souvent dans des conditions climatiques difficiles. Il faut réaliser l'inspection de la balançoire une fois par an en vérifiant l'état de ses éléments de base, sa stabilité et la résistance des vis. Le siège de la balançoire, colliers de fixation, vis, agents de liaison et autres accessoires doivent être contrôlés du point de vue de leur usure ou endommagement et être changés en cas de besoin. En cas de constatation d'endommagements impossibles à réparer, il faut retirer complètement une telle balançoire de l'utilisation. Toutes les pièces métalliques doivent être graissées. Il faut en plus effectuer un contrôle de la balançoire au moins une fois toute les deux semaines.

**(PL) NIEPRZESTRZEGANIE WW. ZALECEŃ STWARZA NIEBEZPIECZEŃSTWO WYPADKU!**

**(EN) FAILURE TO COMPLY WITH THESE RECOMMENDATIONS CREATES A RISK OF ACCIDENT!**

**(FR) NE PAS RESPECTER LES INDICATIONS CI-DESSUS PEUT CAUSER LE RISQUE D'ACCIDENT!**

**(PL) "Ostrzeżenie. Wyłącznie do użytku domowego. Do użytku zewnętrznego."**

Huśtawka przeznaczona jest dla dzieci od 3 do 14 lat. Huśtawka wyposażona w zjeżdżalnię, musi być chroniona przed bezpośrednim działaniem promieni słonecznych, zalecane ustawienie w cieniu lub od strony północnej.

**(EN) "Warning. For domestic use only. For external use only."**

The swing is suitable for children from 3 to 14 years. The swing is fitted with a chute, must be protected against direct sunlight; it is recommended to install it in the shade or from the north.

**(FR) "Avertissement. Uniquement à l'utilisation à domicile. Uniquement à l'utilisation extérieure."**

La balançoire est destinée aux enfants de 3 à 14 ans. La balançoire est équipée d'un toboggan, doit être protégée de l'action directe des rayons du soleil, il est conseillé de la poser à l'ombre ou du côté nord.

**(PL) Informacje ogólne:**

1. Przed przystąpieniem do montażu, należy przeczytać instrukcję w całości oraz sprawdzić zawartość zestawu.
  2. Montażu powinny dokonywać przynajmniej dwie osoby dorosłe.
  3. Przed przystąpieniem do montażu należy przygotować podłoże w miejscu stawiania huśtawki.
  4. Montażu elementów na wysokości należy dokonywać na drabinie zachowując przy tym należyłą ostrożność.
  5. Dzieci należy trzymać z daleka od miejsca montażu w czasie wykonywania prac.
  6. W miejscach łączenia ze sobą drewna za pomocą wkrętów, należy uprzednio wykonać otwór o średnicy nieco mniejszej od średnicy używanego wkręta.
- Czynność ta jest konieczna z uwagi na możliwość pęknięcia drewna podczas wkręcania wkrętów bez nawiercania.**

**Producent nie ponosi odpowiedzialności za skutki niedostosowania się do informacji oraz zaleceń producenta zawartych w niniejszej instrukcji.**

**(EN) General Information:**

1. Please read the entire manual prior to installation and check the contents of the set.
  2. Installation should be carried out by at least two adults.
  3. Before starting the installation, prepare the surface where the swing is to be set.
  4. Installation of elements at height should be carried out standing on a ladder, while maintaining proper care.
  5. Children should be kept away from the place of installation while carrying out works.
  6. Where wooden elements are joined with screws, a hole must first be drilled, with a diameter slightly smaller than that of the screw used.
- This action is necessary due to the possibility of the wood cracking while fixing the screws without prior drilling.**

**The manufacturer does not take responsibility for the consequences of failure to comply with the information and manufacturer's recommendations included in this manual.**

**(FR) Informations générales :**

1. Avant de commencer le montage, il faut lire en entier l'instruction et vérifier le contenu du kit d'installation.
  2. Le montage doit être effectué par au moins deux personnes adultes.
  3. Il faut préparer le sol autour de la balançoire avant de commencer le montage.
  4. Le montage des éléments en hauteur doit être effectué à partir d'une échelle avec une prudence appropriée.
  5. Les enfants doivent être tenus à distance du lieu du montage durant la réalisation des travaux.
  6. Dans les endroits de raccordement du bois à l'aide de vis, il faut d'abord percer un trou d'un diamètre en peu plus petit que le diamètre de la vis utilisée.
- Cette action est nécessaire du fait de la possibilité de la fissuration du bois en vissant les vis sans percer.**

**Le fabricant n'est pas responsable des effets du non respect des informations et indications du fabricant contenues dans la présente instruction.**

**PL**

Lista elementów zestawu			
Element	Ilość	Nazwa	Opis
1	2	Słup stelaża	80x2500
2	3	Łącznik słupów stelaża - półpalisada	70-80x1250
3	2	Drabina	620x2500
4	1	Belka huśtawki	100x3300
5	2	Zastrzał usztywniający	70-80x500
6	1	Podest	486x930
7	2	Balustrada (zestaw listew)	16x45
8	1	Ośłona przeciwkontuzyjna	
9	1	Ośłona przeciwupadkowa	38x600
A	3	Śruba z podkładką i nakrętką samohamowną	10x170
B	4	Wkręt do drewna z podkładką (6 - kątny)	10x140
C	4	Wkręt do drewna z podkładką (6 - kątny)	8x120
D	8	Wkręt do drewna z podkładką (6 - kątny)	8x80
E	5	Wkręt do drewna (6 - kątny)	8x40
F	36	Wkręt do drewna	4x50
G	2	Wkręt do drewna	4x35
H	2	Siedzisko	
I	5	Obejma	
J	1	Drabinka	
K	1	Zjeżdżalnia (sprzedawana oddzielnie)	
L	4	Śruba z kołkiem rozporowym	
M	4	Łącznik do betonu	

**UWAGA!!!** Prześwit pionowy pomiędzy siedziskiem a podłożem musi wynosić minimum 350mm, co gwarantuje wymagane bezpieczeństwo użytkownika.

**WAŻNE!!!** DOPUSZCZALNA ILOŚĆ UŻYTKOWNIKÓW - 2

**WSZELKIE CZĘŚCI ZAMIENNE DOSTĘPNE SĄ U PRODUCENTA HUŚTAWKI**

**PROSZĘ POZOSTAWIĆ INSTRUKCJĘ W RAZIE KONIECZNOŚCI PÓŹNIEJSZEGO JEJ WYKORZYSTANIA.**

**EN**

List of elements			
Element	Qty	Name	Description
1	2	Rack pole	80x2500
2	3	Rack pole connector (semi-palisade)	70-80x1250
3	2	Ladder (weight about 23kg)	620x2500
4	1	Swing beam (weight around 18kg)	100x3300
5	2	Stiffening struts	70-80x500
6	1	Platform	486x930
7	2	Railing	16x45
8	1	Protection against injury	
9	1	Protection against fall	38x600
A	3	Bolt with self-locking gasket and nut	10x170
B	4	Wood screw with gasket (hexagonal)	10x140
C	4	Wood screw with gasket (hexagonal)	8x120
D	8	Wood screw with gasket (hexagonal)	8x80
E	5	Wood screw (hexagonal)	8x40
F	36	Wood screw	4x50
G	2	Wood screw	4x35
H	2	Seat	
I	5	Clamps	100
J	1	Ladder	
K	1	Slide (sold separately)	
L	4	Screw with dowel	10x100
M	4	Connector for concrete	

**WARNING!!!** Vertical clearance between the seat and the ground must be at least 350mm, which guarantees the required user safety.

**NOTICE!!!** LIMIT NUMBER OF USERS - 2

**ALL SPARE PARTS ARE AVAILABLE FROM THE MANUFACTURER OF THE SWING**

**PLEASE KEEP THIS MANUAL IN CASE YOU NEED IT LATER.**

**FR**

Liste des éléments de			
Elément	Quantité	Nom	Description
1	2	Poteau de l'armature	80x2500
2	3	Agent de liaison des poteaux de l'armature (demipalisade)	70-80x1250
3	2	Echelle (poids environ 23 kg)	620x2500
4	1	Poutre de la balançoire	100x3300
5	2	Epars raidissant	70-80x500
6	1	Palier	486x930
7	2	Balustrade	16x45
8	1	Protection contre les contusions	
9	1	Protection contre les chutes	38x600
A	3	Vis avec rondelle et écrou autofreiné	10x170
B	4	Vis pour bois avec rondelle (hexagonale)	10x140
C	4	Vis pour bois avec rondelle (hexagonale)	8x120
D	8	Vis pour bois avec rondelle (hexagonale)	8x80
E	5	Vis pour bois (hexagonale)	8x40
F	36	Vis pour bois	4x50
G	2	Vis pour bois	4x35
H	2	Siège	
I	5	Colliers	
J	1	Echelle	
K	1	Toboggan (vendu séparément)	
L	4	Boulon avec cheville expansible	10x100
M	4	Raccord à béton	

**ATTENTION!!!** L'ajour vertical entre le siège et le sol doit être au minimum de 350mm ce qui garantit la sécurité exigée de l'utilisateur.

**IMPORTANT!!!** NOMBRE ADMISSIBLE D'UTILISATEURS - 2

**TOUTES LES PIÈCES DE RECHANGE SONT DISPONIBLES CHEZ LE FABRICANT DE LA BALANÇOIRE**

**CONSERVER L'INSTRUCTION DANS LE CAS DE LA NECESSITE DE SON ULTERIEURE UTILISATION.**

Podstawowe narzędzia potrzebne do montażu / Basic tools required for installation  
Principaux outils nécessaires au montage

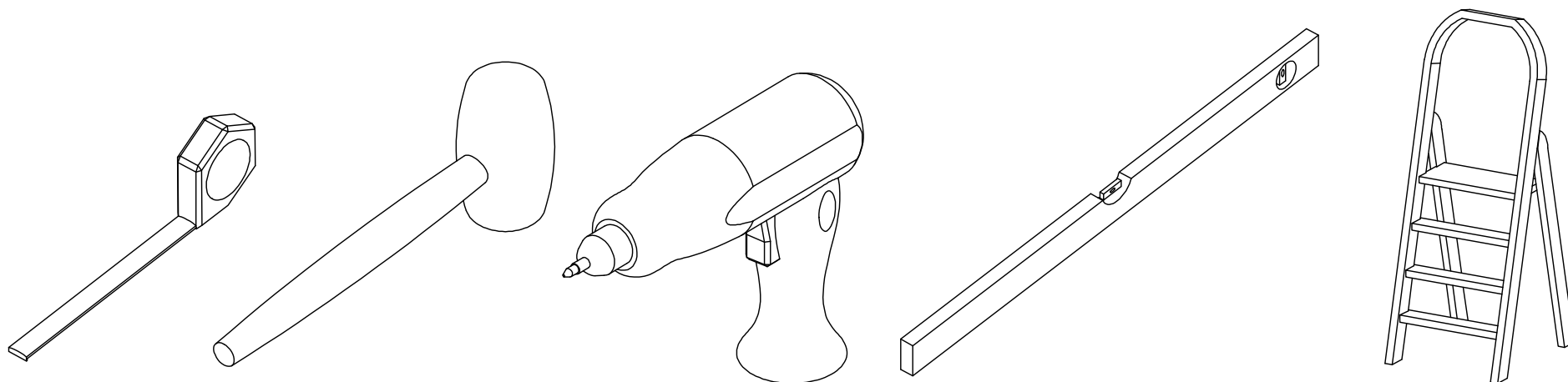

**1. x1**

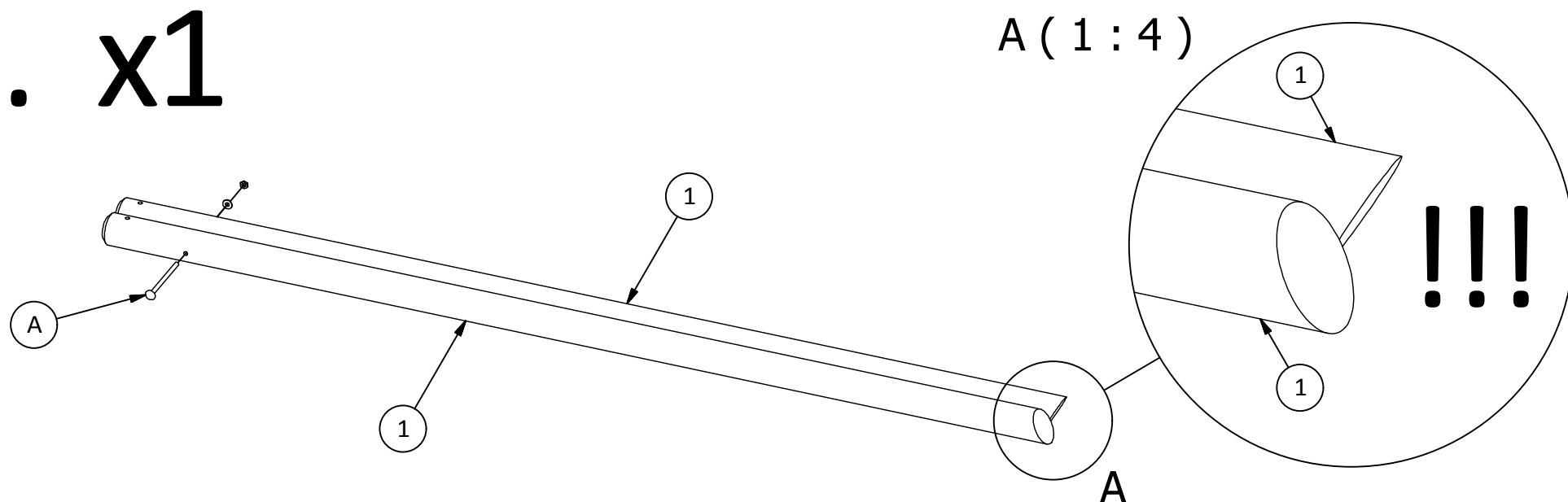

**2. x1**

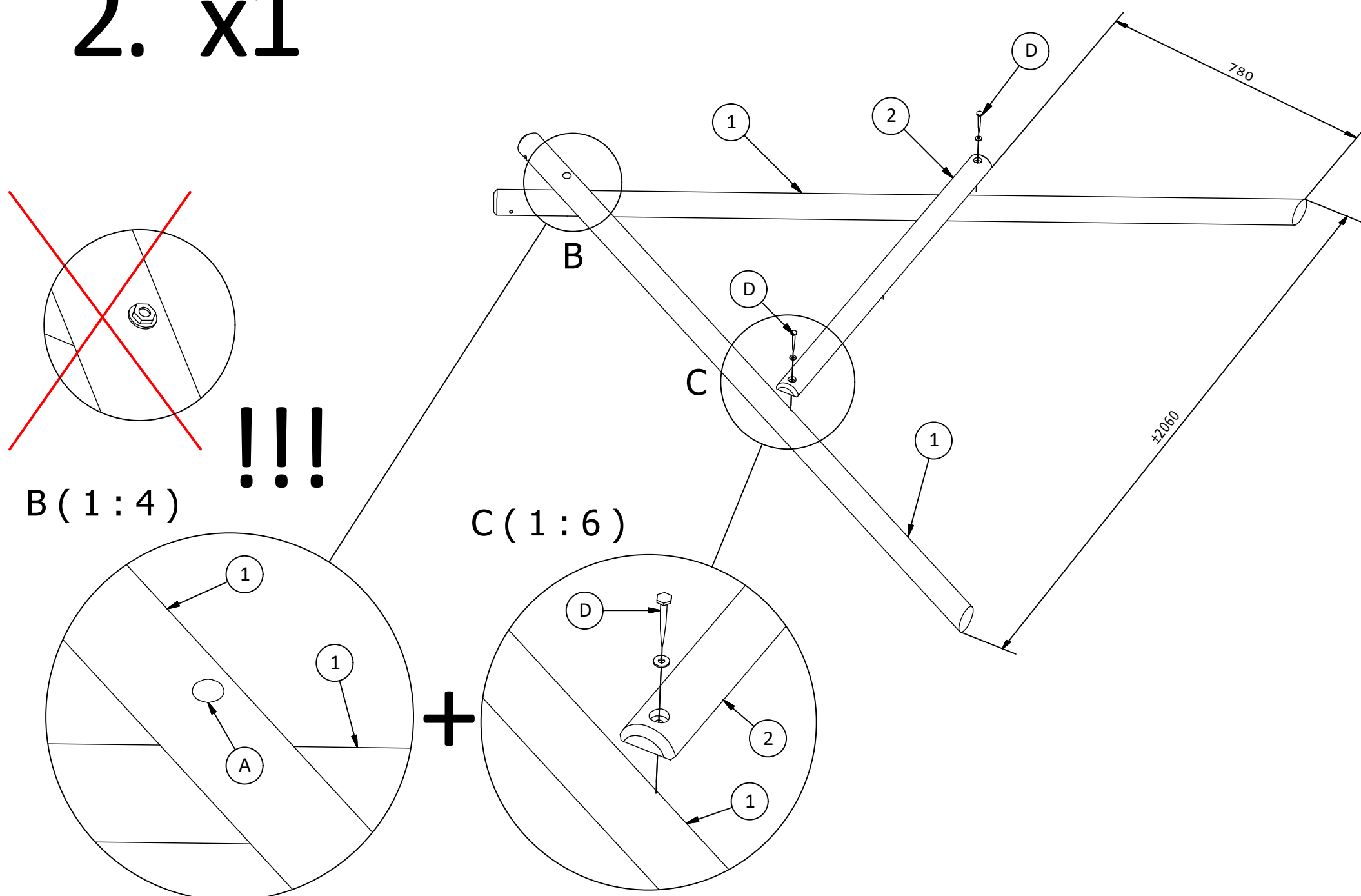

# 3. x1

D ( 1 : 10 )

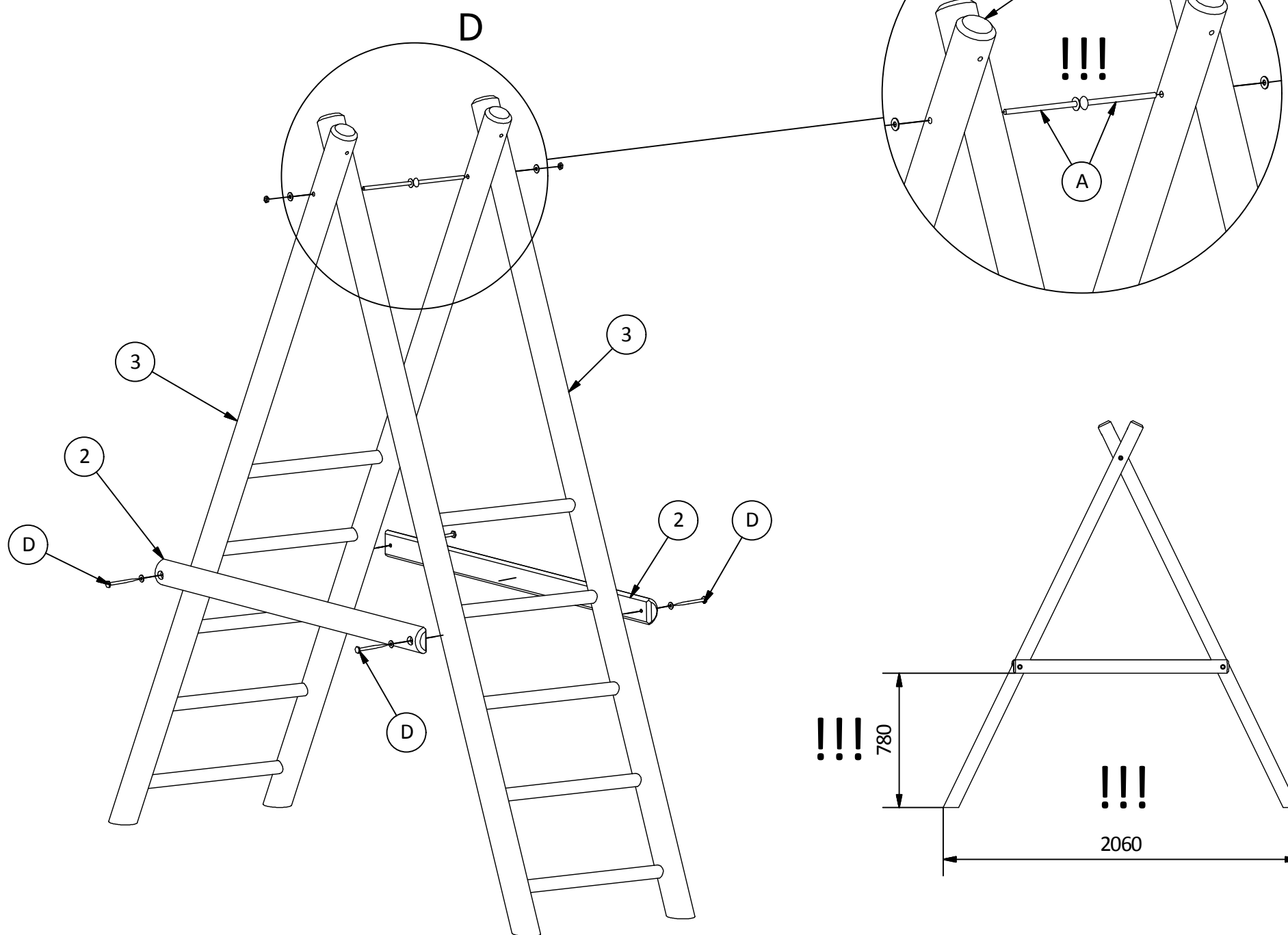

# 4. x1

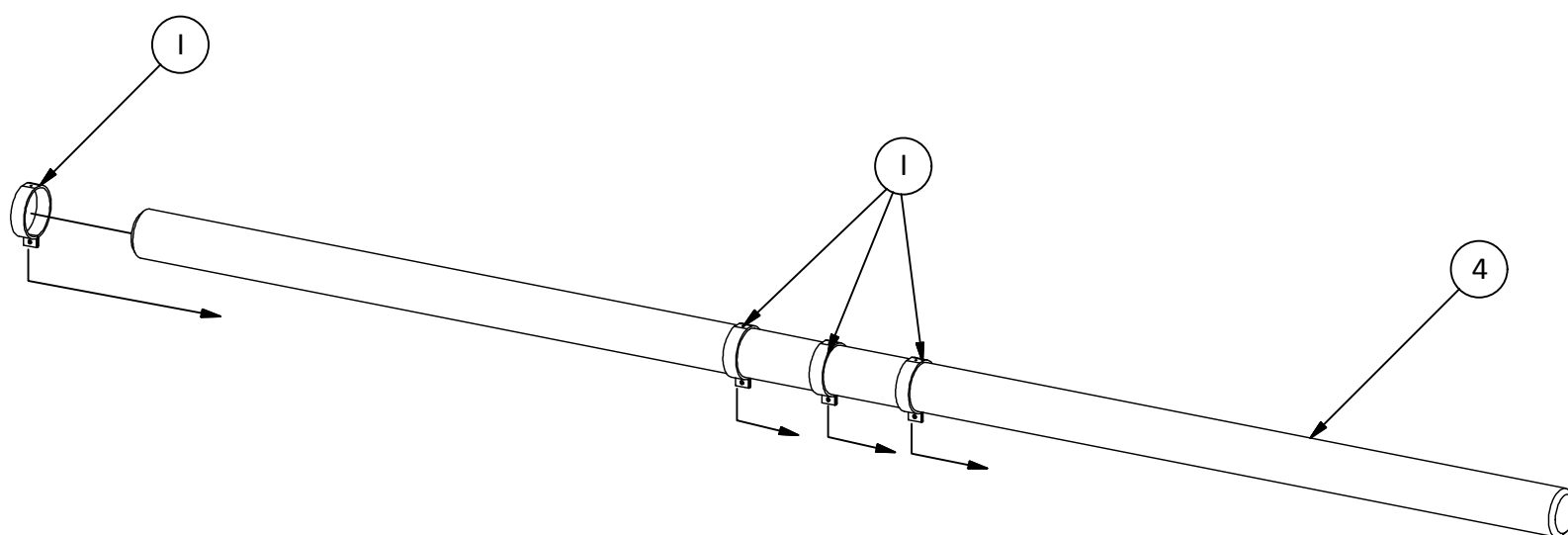

# 5. x1

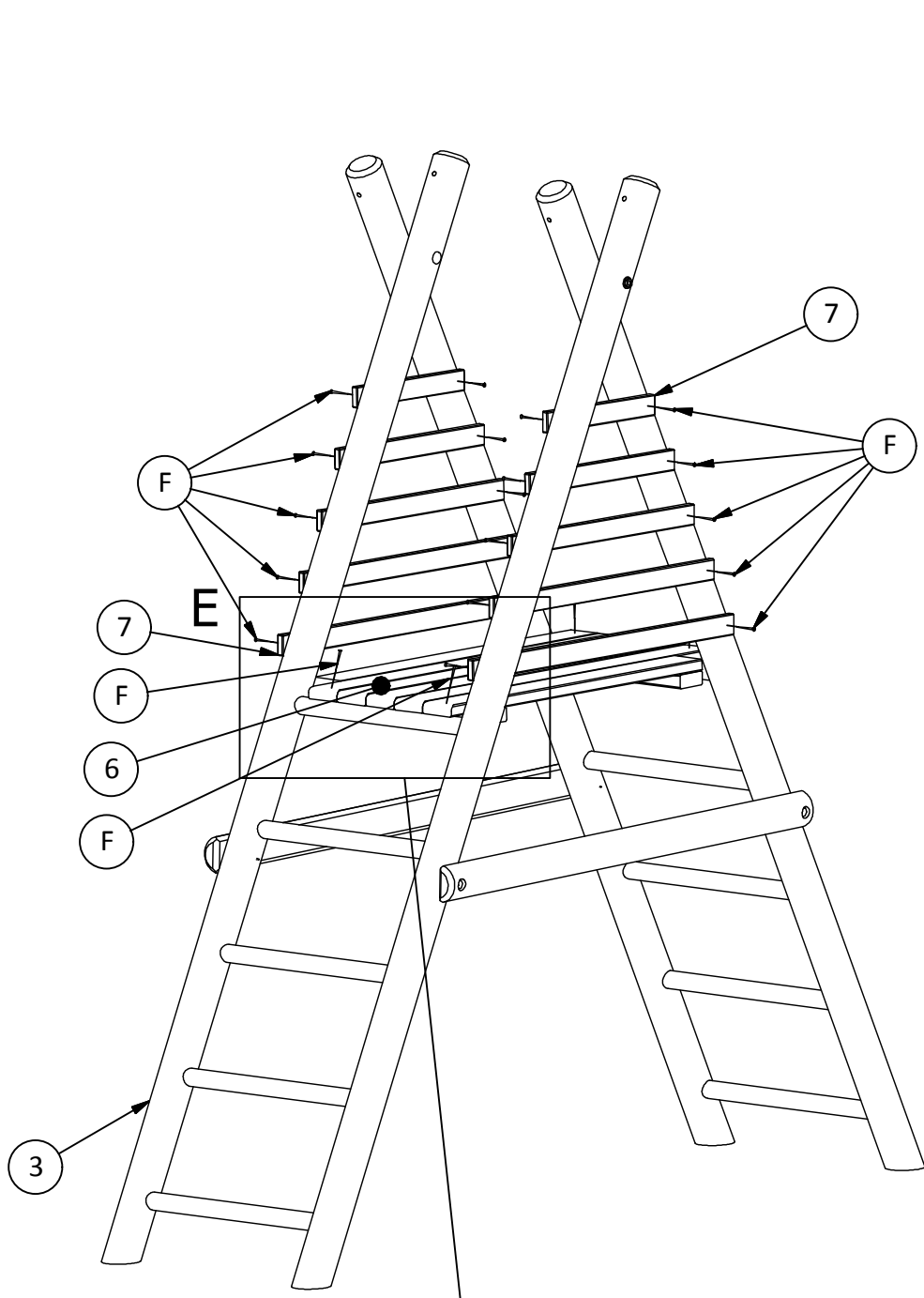

**E (1 : 6)**

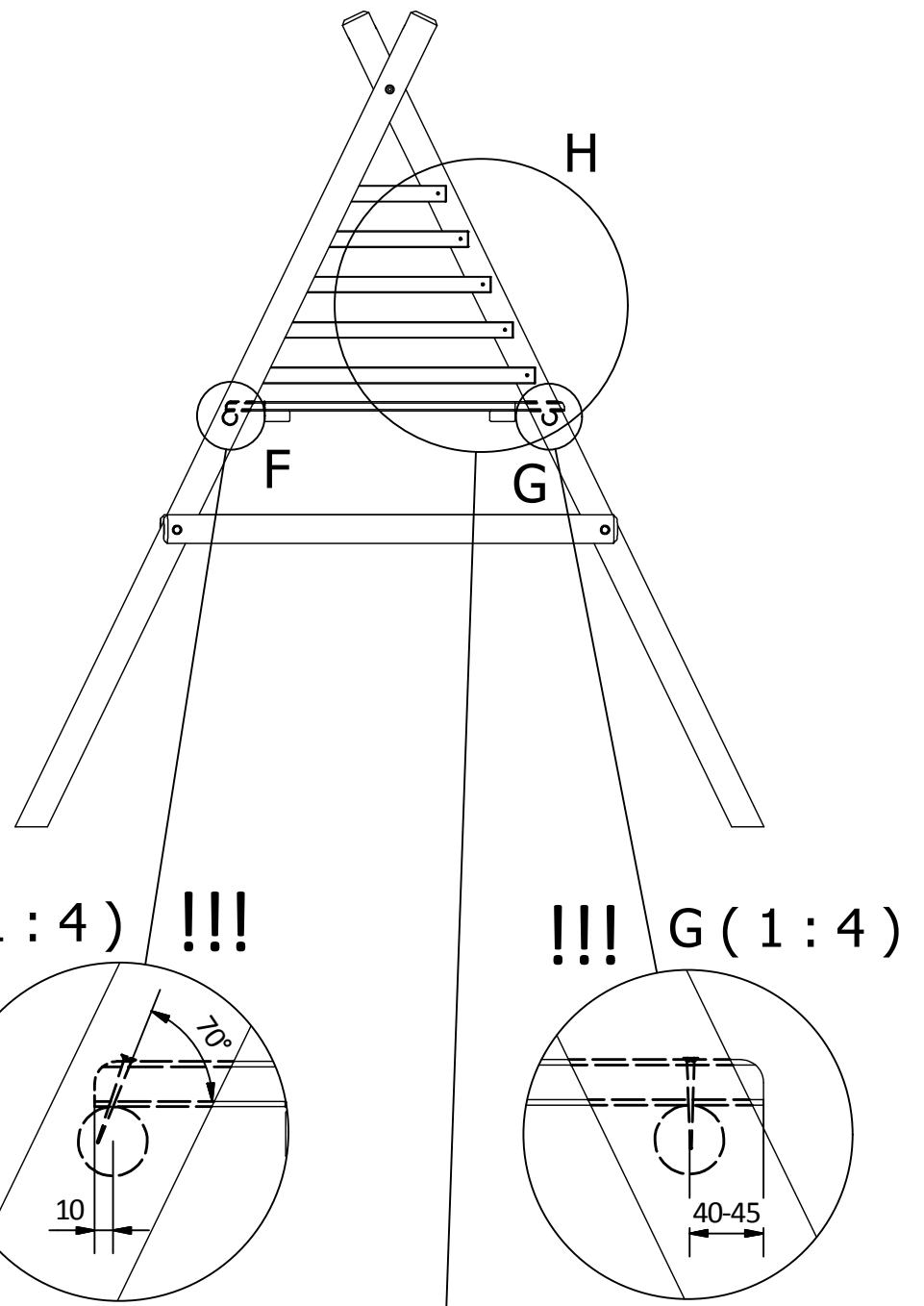
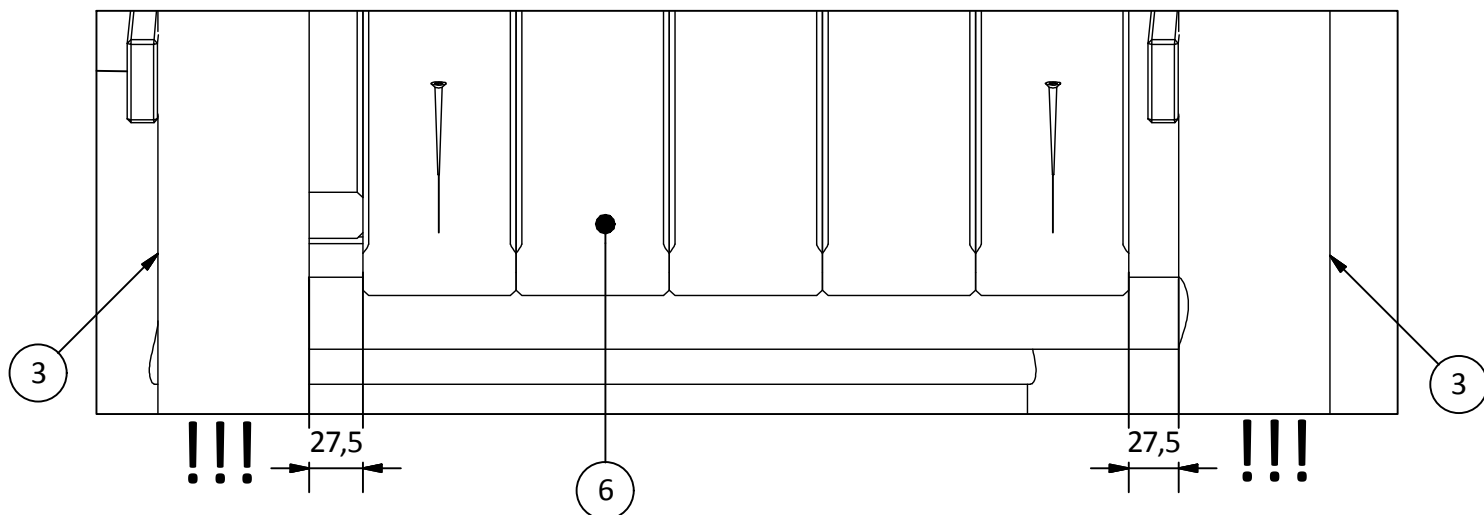
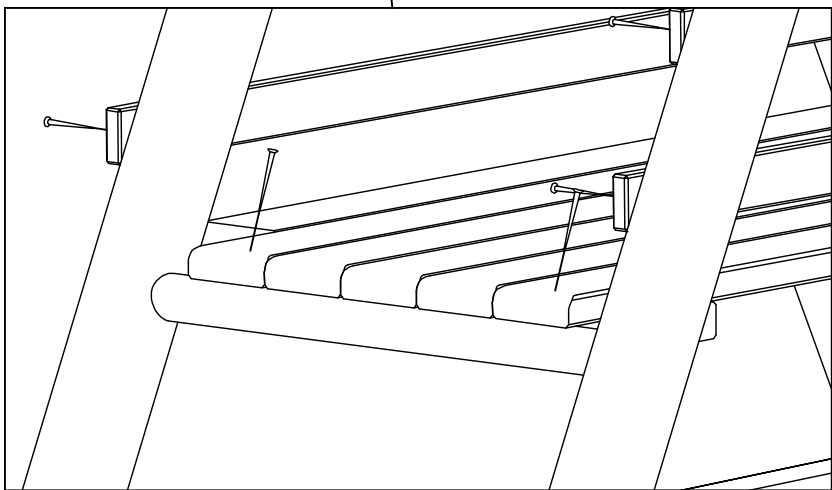

**F (1 : 4) !!!**

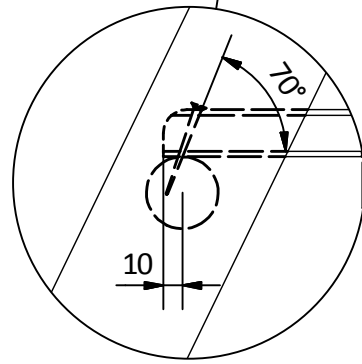

**!!! G (1 : 4)**

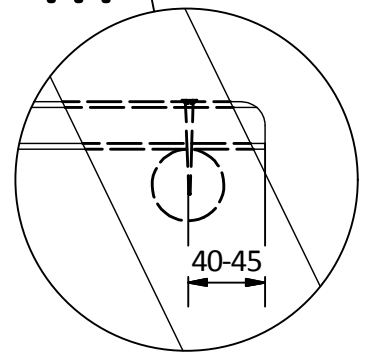

**H (1 : 10)**

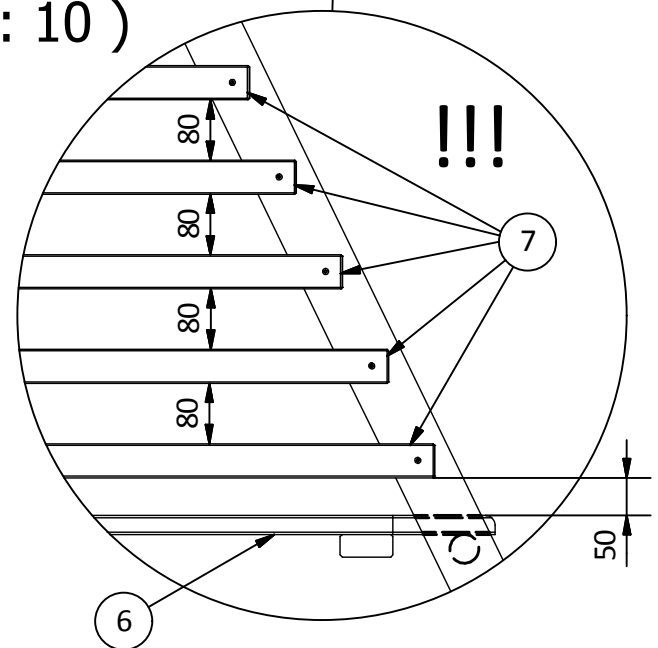

# 6. x1

J ( 1 : 4 )

I ( 1 : 10 )

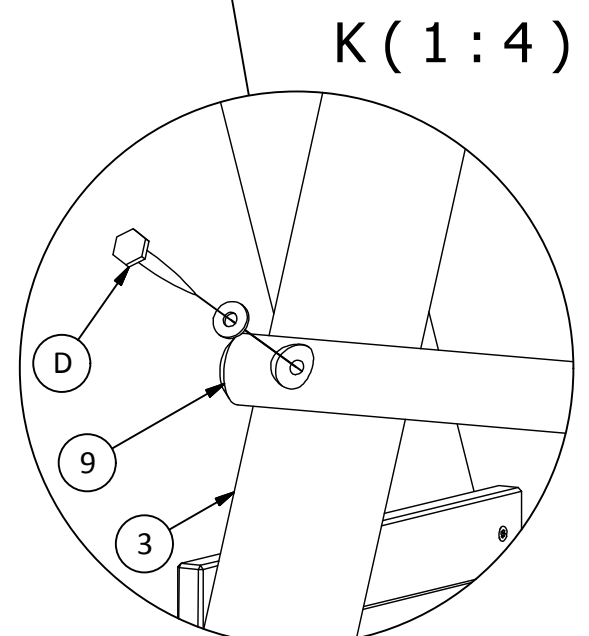
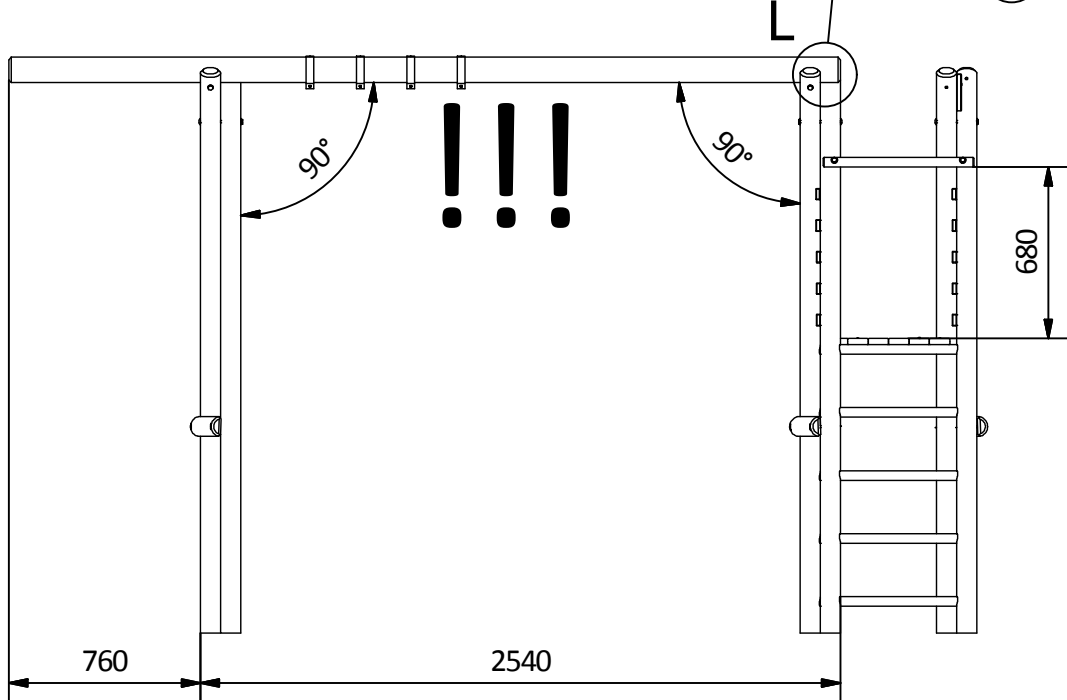
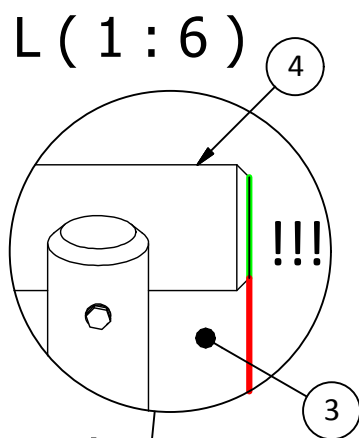
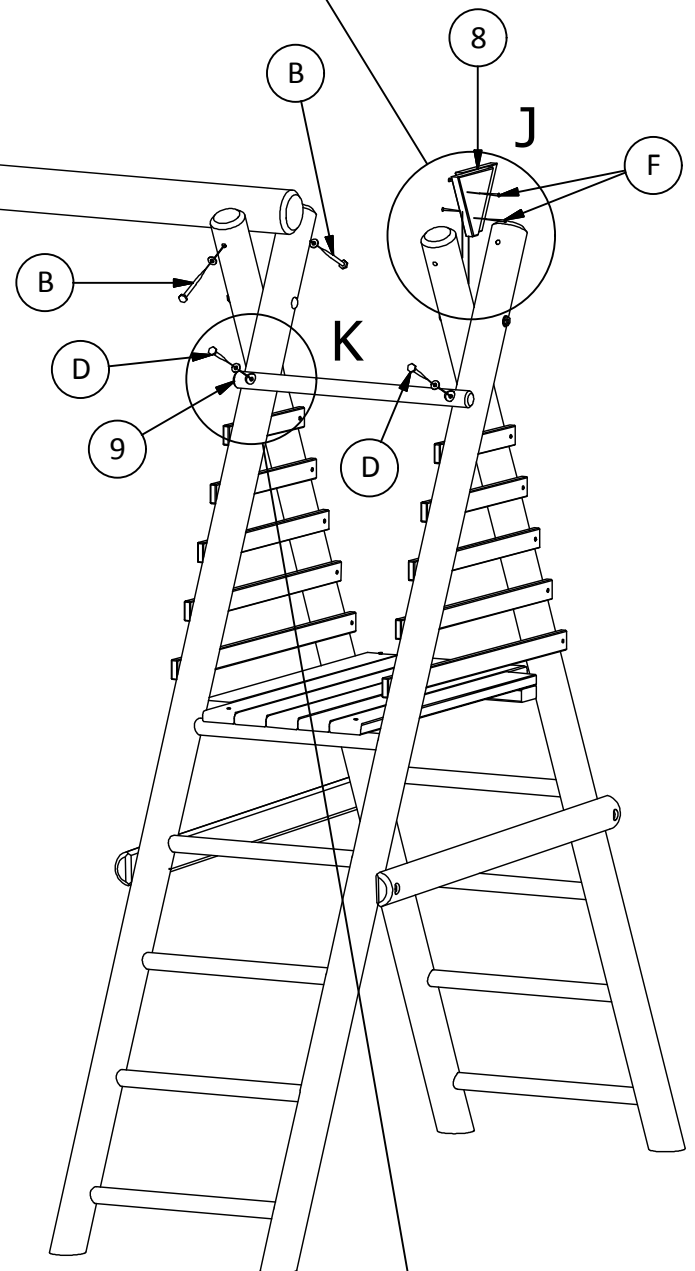
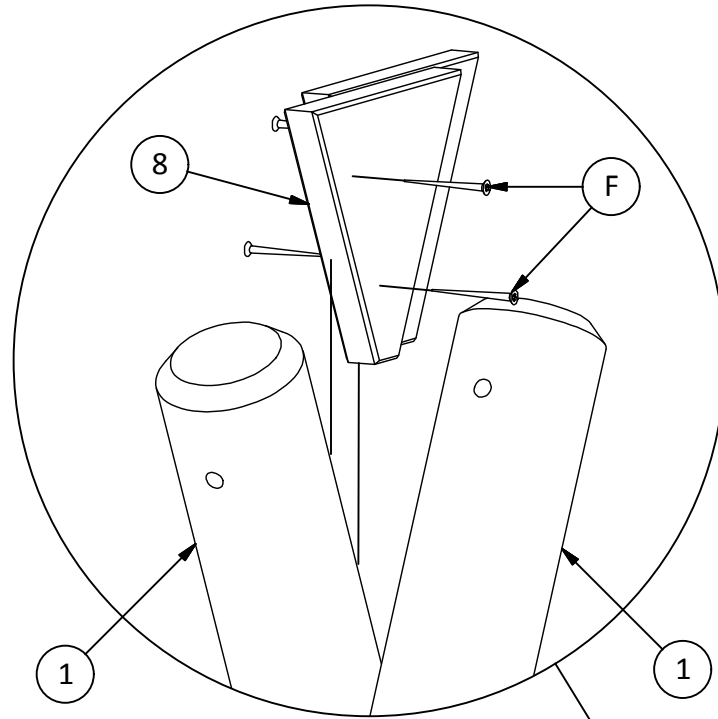
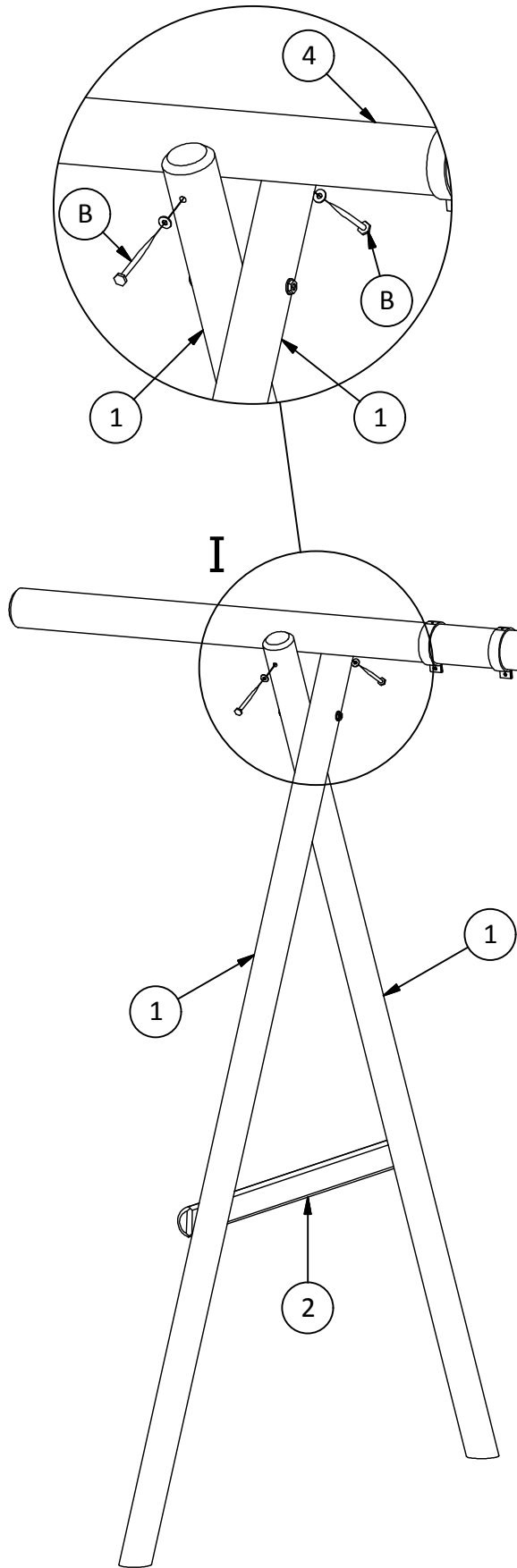

# 7. x1

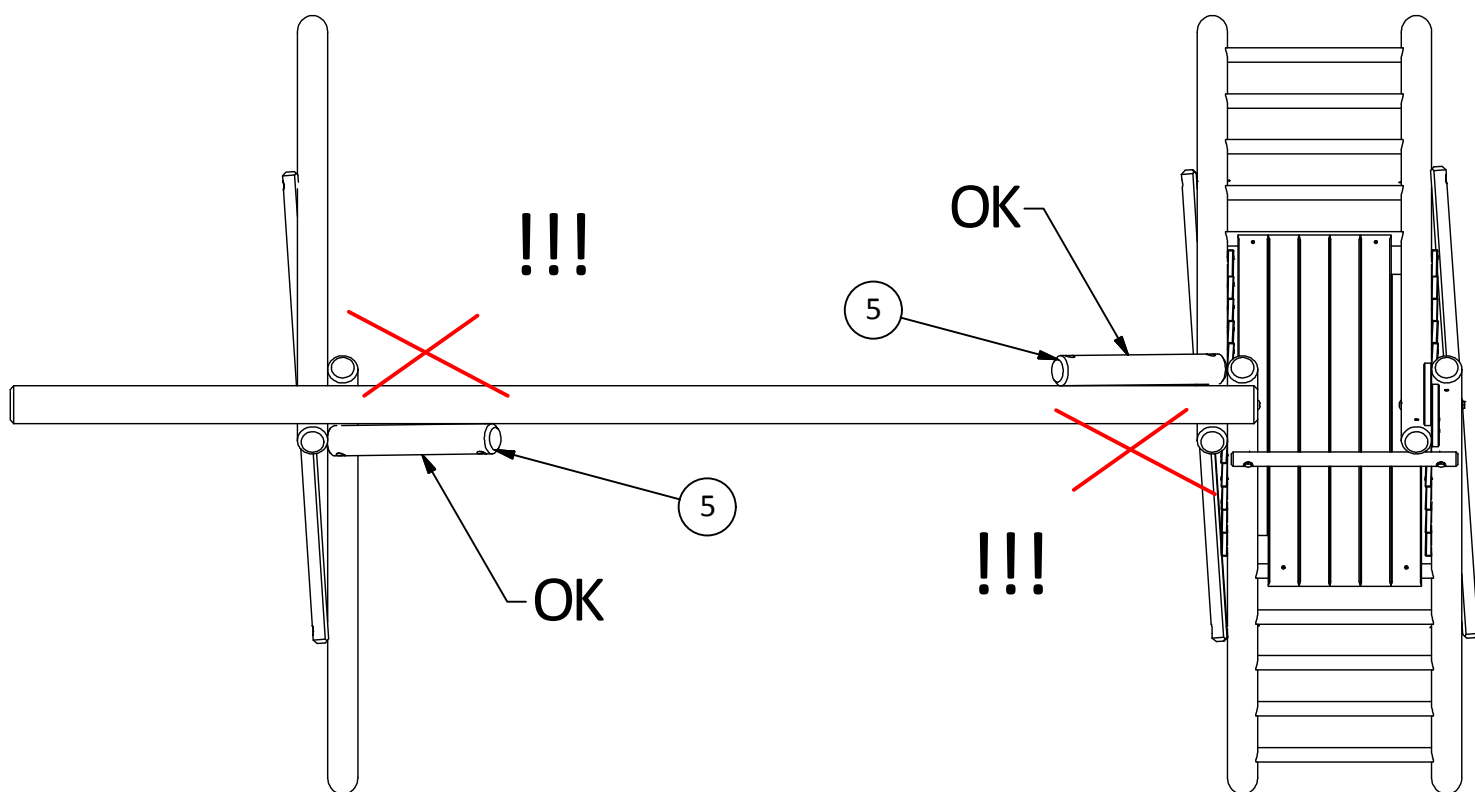
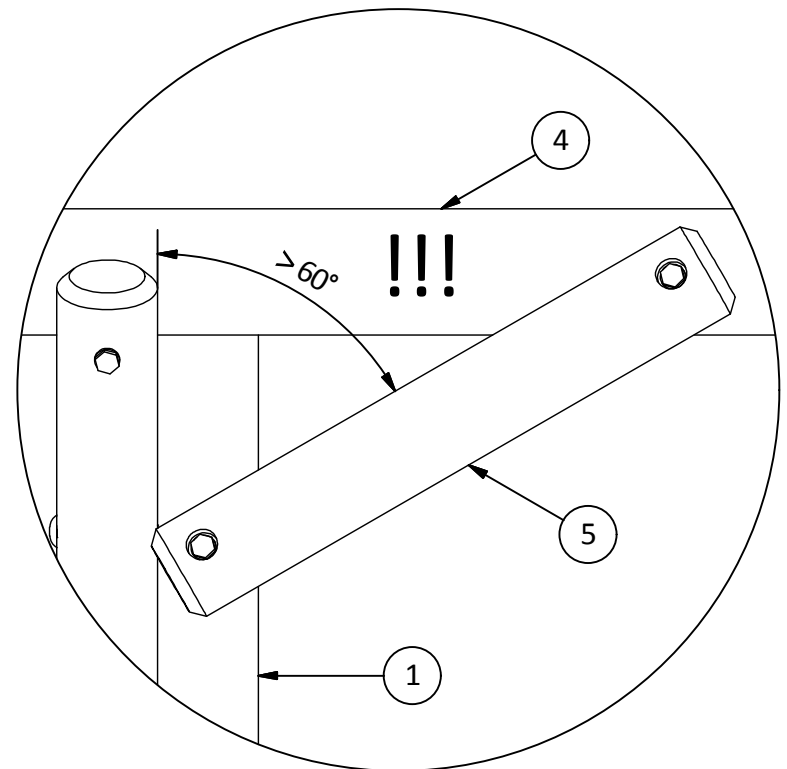
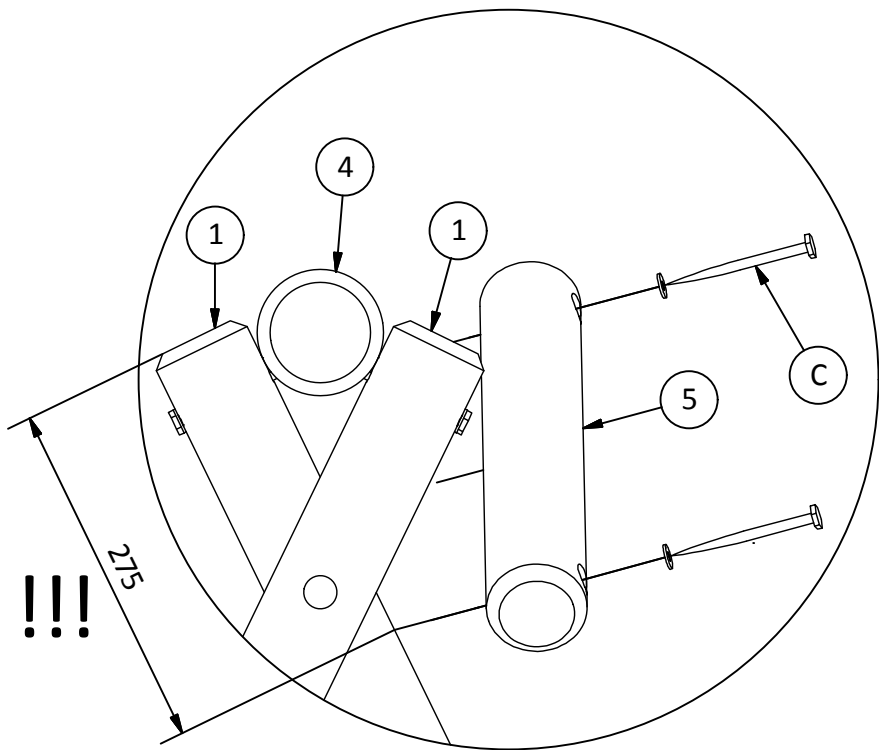
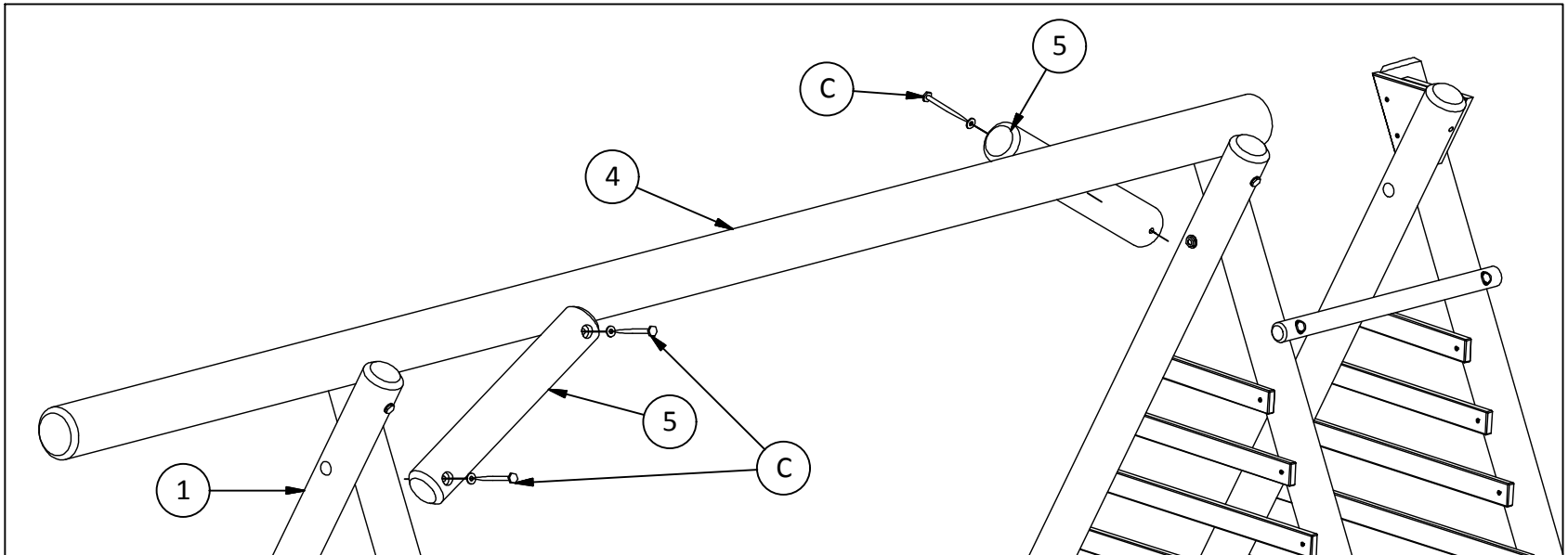



# 8. x1

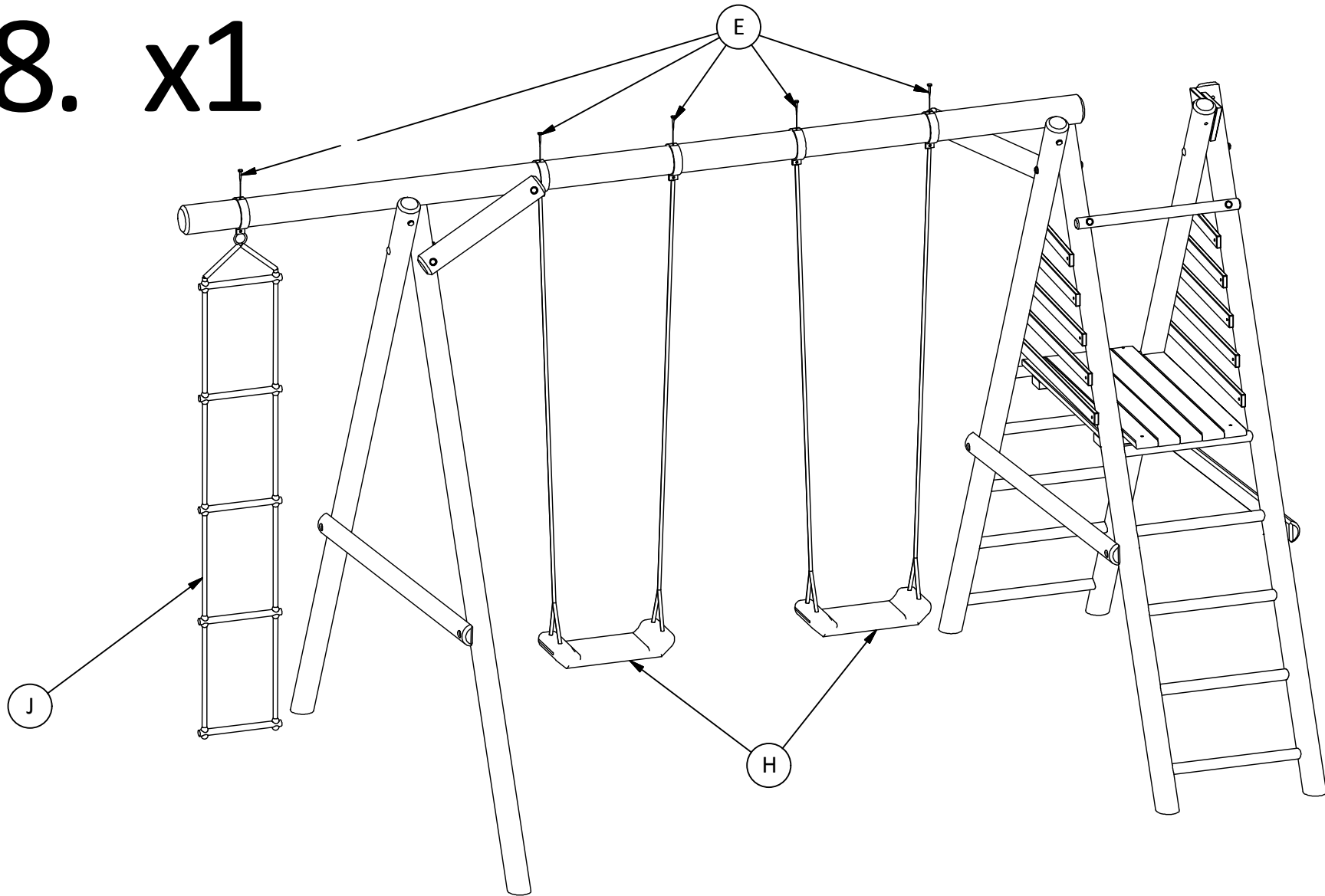

**(PL)** Montaż opcjonalnej zjeżdżalni  
**(EN)** Installation of optional slide  
**(FR)** Toboggan (en option) - montage

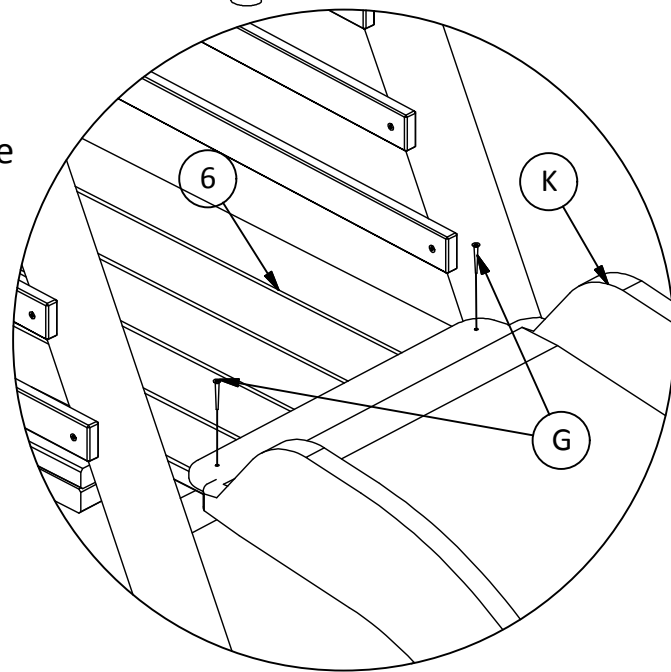

# 9. x4

